

# PROGRAMMA

13-17 November 2017



# Welkom

Samen met het Consulaat-Generaal van België te Casablanca en onze gewestelijke economische attachés, heeft de Belgische Ambassade de eer de lancering van de eerste Belgische Week in Marokko van 13 tot 17 november 2017 aan te kondigen.

Inderdaad, sinds jaren onderhouden beide landen uitstekende relaties zowel op economisch en politiek vlak als via de relaties tussen de onderlinge gemeenschappen.

Op commercieel vlak staat België op de 8ste plaats als leverancier en Marokko op de 9de als klant, hetgeen overduidelijk wijst op de aanwezigheid van intense uitwisselingen tussen beide landen en dit ondanks de onderlinge afstand. De Belgische aanwezigheid is sterk ontwikkeld en een net van zeer dynamische bedrijven draagt hieraan bij en dit vooral dankzij de Belgo-Marokkanen, waarvan de positieve impact op de bilaterale relaties uitermate belangrijk is.

Deze vaststelling kan ons natuurlijk al vreugdevol stemmen maar het is overduidelijk dat voor zo een dynamisch land als Marokko er nog ruimte bestaat voor een grote vooruitgang en dat wij, allemaal samen, de bilaterale relaties nog

kunnen versterken.



Het is deze vaststelling gekoppeld aan de wens om alle Belgische krachten, aanwezig in Marokko, te zien samenwerken met onze Marokkaanse partners, dat het idee is gegroeid om een «*Belgische week in Marokko*» te organiseren.

Vandaar dat wij, op het niveau van het organisatiecomité, de voornaamste Belgische instellingen in Marokko hebben samengebracht en met hen een werkprogramma hebben opgesteld dat de volgende luiken omvat: een zaken-, een cultureel- en een gastronomisch luik al-ook een voorstelling van de Belgische samenwerking in Marokko.

Alhoewel de voornaamste doelstelling van deze Belgische Week de viering van de vriendschapsrelatie tussen onze beide landen is, wil ik tevens onderstrepen dat deze week voor jullie een gelegenheid zal zijn om jullie onderneming en haar activiteiten op het voorplan te brengen.

Mijn ploeg en ikzelf staan volledig ter uwer beschikking om dit te realiseren.

Door jullie onderneming te profileren, zal deze Belgische week ons toelaten de relaties met de Marokkaanse partners te versterken.

Teneinde dit project tot een goed einde te brengen, beschikken wij over een ambitieuze en gemotiveerde ploeg, maar zonder jullie steun kunnen wij dat niet realiseren.

Indien jullie beslissen om ons financieel te steunen, zullen jullie verzekerd zijn van een eerstelijns zichtbaarheid voor jullie onderneming ter gelegenheid van de belangrijke evenementen en dragen jullie zo bij tot het succes van de Belgische Week in Marokko.

Tot binnenkort bij de gezamenlijke viering van de sterke banden die Marokko en België met elkaar verbinden.

Marc Trenteseau  
Ambassadeur van België

# Doelstellingen



Het vieren van de uitzonderlijke relaties tussen Marokko en België.



Het bevorderen van de duurzame actie van België in Marokko.



Het versterken van de relaties en de economische belangen tussen onze twee landen.

# Programma

Maandag 13/11  
Expo: België - «*Een Moderne Partner in De Ontwikkelings-samenwerking*».

Vrijdag 17/11  
Bedrijfsseminarie «*Tesamen bouwen aan de stad van morgen*».

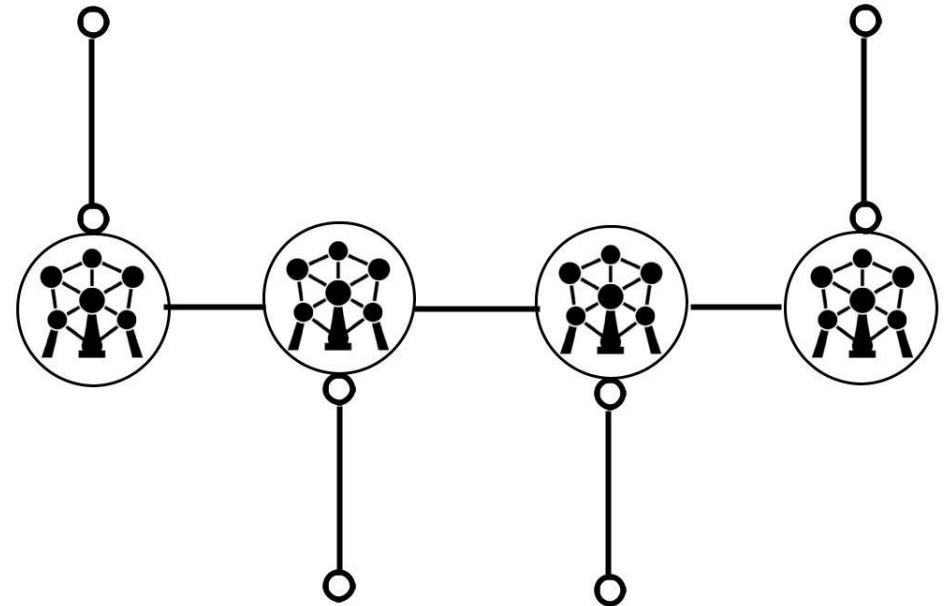

Dinsdag 14/11  
Concert Jaques Brel in  
Studio Des Arts Vivants.

Donderdag 16/11  
Receptie voor Koningsdag  
en de Belgian Business  
Awards Night (gala dinner).

# De hele Week

## Gastronomie



*Tentoonstelling "60 Jaar Smurfen" in de Nationale Bibliotheek in Rabat*

De wereld van de Smurfen is er één waarin we ons alle kunnen vinden. Al sinds de jaren '50 betoveren Peyo's creaties kinderen de wereld om. Hele generaties zijn opgegroeid in the fantasiewereld van de Smurfen en toch staan deze blauwe wezentjes voor veel meer... Peyo stopte ook boodschappen voor zijn lezers, jong en oud, in de avonturen van de Smurfen. En ter ere van het 60 jaar bestaan van de Smurfen zal ook deze tentoonstelling gebaseerd zijn op de waarden van de Smurfen zelf, namelijk solidariteit, moed, tolerantie en respect voor natuur en omgeving.



Présence de grands cuisiniers belges (dont M. Jean-Baptiste Thomaes - 2 étoiles au guide Michelin) et menus belges dans certains grands restaurants Enkele met Michelin-sterren bekroonde Belgische Chefs zullen onze et hôtels de Casablanca. internationaal bejubelde Belgische keuken in Casablanca laten proeven.



# EXPO

13 Nov 2017

## België: een Moderne Partner in Ontwikkelingssamenwerking

De Moussem in Marokko is een feest, dat in wezen uitwisselingen en goede verstandhoudingen bevordert. Waarom dan niet de Belgische samenwerking en al haar partners verzamelen ter gelegenheid van een Belgische Moussem op maandag, 13 november, in Rabat?

De Belgische ontwikkelingszullen standen de thema's die zij be- de wijze waarop deze 17 doelstellingen voor (DDO). De standen worden op een zulkdanige wijze geschikt dat zij een aangenaam en coherent geheel vormen voor de bezoekers.

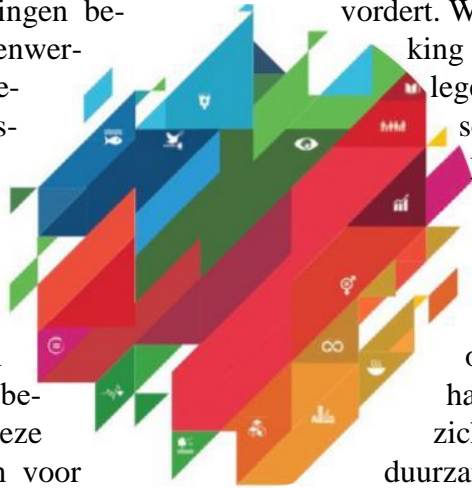

# Concert Jacques Brel

14 Nov 2017

## Jean Charles De Keyser zingt Jacques Brel



Vergezeld van twee talentvolle musici zal Jean Charles De Keyser met kracht en gevoel liederen van Brel interpreteren. Voor de duur van één avond zullen wij terug ondergedompeld worden in de meest bekende liederen van Brel, liederen die tijdloos zijn.

De eeuwige Brel die ons steeds gelukkig maakt!

IN STUDIO DES ARTS VIVANTS IN CASABLANCA

# Koningsdag



Koning Filip, die op 21 juli 2013, de Nationale Feestdag van België, de eed aflegde, is de ze-vende Koning der Belgen.

Koningsdag is dan ook een feest ter ere van de koning, dat jaarlijks op 15 november wordt gevierd.



## Receptie

Naar aanleiding van deze feestdag organiseert Z.E. de heer Marc Trenteseau, Ambassadeur van België in Marokko, een receptie voor de Belgische zakengemeenschap op 16 november.

# Belgian Business Awards

16 Nov 2017

## Concept

7 Belgische firma's zullen de kans hebben om een award te geven aan een partner van hun keuze (partner, sponsor, verdeler, klant, overheid).

## Doel

Het vieren van de uitstekende relaties tussen Belgische bedrijven en hun Marokkaanse zakenpartners.

## Wanneer?

Donderdag, 16 november, in een gerenommeerd hotel in Casablanca.

Voorafgaand aan de Belgian Business Awards zal er een networking receptie plaatsvinden ter ere van Koningsdag, gevolgd door een galadiner.



## VIP Guest



## Pieter De Crem

### Staatssecretaris voor Buitenlandse Handel

Pieter De Crem maakt deel uit van de regering Michel sinds oktober 2014 als Staatssecretaris voor Buitenlandse Handel.

Zijn beleid streeft naar het versterken van het globale marktaandeel van de Belgische bedrijven in de wereldeconomie aan de hand van het "Business To Government" principe. Het belangrijkste instrument hierin vormen de economische missies naar bestemmingen wereldwijd, waarbij hij de knowhow van de Belgische bedrijven in de kijker zet of België aanprijst als investeringsbestemming bij uitstek.

# Bedrijfsseminarie

17 Nov 2017

«Tezamen bouwen aan de stad van morgen»

6 Belgische bedrijven, geselecteerd op basis van hun expertise en ervaring in architectuur en stedenbouw, zullen deze knowhow en hun ervaring omtrent Smart Cities komen medelen tijdens een seminarie gepland op vrijdag, 17 november, te Casablanca.





Georganiseerd door de Ambassade en het Consulaat-Generaal van België in Marokko en in samenwerking met:

## Trusted Partners

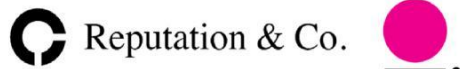

### Contacts:

Christophe de Nijs, Diplomatiek Adviseur

+212 (0)661.94.84.78

christophe.denijs@diplobel.fed.be



**.be** part of the journey